

Einfach, komfortabel, sicher.
Glutz eAccess.



since 1863

Glutz



Inhaltsverzeichnis

Plug, Play und Enter: Ihr kabelloses Zutrittssystem	4
Komfortables Wohnen	6
Systemübersicht für komfortables Wohnen	8
Sicher und flexibel arbeiten	10
Systemübersicht für sicheres und flexibles Arbeiten	12
Programmieren leicht gemacht	14
Intelligenz in Ihrer Hand	16
Glutz Access Engineering – auf direktem Weg zum Ziel	17
Systemübersicht	18
Glutz eAccess: Einfach, komfortabel, sicher	20
Technologien mit Zukunft	22
Leistung zum Programmieren	23
Ihre Helfer für den komfortablen Zutritt	24
Gezielt steuern. Einfach kommunizieren	27



Plug, Play und Enter: Ihr kabelloses Zutrittssystem.

Wäre es nicht praktisch, wenn Sie mit ein paar wenigen Mausklicks den Zutritt zu allen Räumen in Ihrem Gebäude regeln könnten? Und wenn sich die Türen allen berechtigten Personen berührungslos öffnen würden? eAccess von Glutz machts möglich: Die Revolution beim Zutritt hat begonnen!

Wohnen und arbeiten ohne Barrieren – und in perfekter Sicherheit: Das bietet das neue funkbasierte Zutrittssystem eAccess des Schweizer Technologieleaders Glutz. Als praktisch unbegrenzt skalierbare Gesamtlösung passt sich das System sämtlichen Bedürfnissen und baulichen Gegebenheiten nahtlos an: Einfach, komfortabel und sicher.



04 | 05

Hart im Nehmen, freundlich im Umgang.

Glutz rüstet jede Tür mit einer robusten Schweizergarde aus. eAccess besteht zum einen aus bewährten mechanischen Elementen, die unbestechlich für Sicherheit sorgen. Zum andern erleichtern hochentwickelte Technologien wie Funk und RFID (Radio-Frequency Identification) das Programmieren und die tägliche Benutzung der Zutrittslösung.

Garantierte Sicherheit für Ihre Investitionen.

Sämtliche Elemente und Technologien von eAccess erfüllen die höchsten Sicherheitsnormen. Dank flexibler Ausbaumöglichkeiten bietet das System bereits ab der Basis-Version maximale Investitionssicherheit. Sämtliche eAccess-Komponenten lassen sich in ihrer Standardausführung auf die gewünschten Leistungskriterien parametrieren.

Glutz eAccess: Komfort für jedes Gebäude.

- Ein- und Mehrfamilienhäuser
- Ausbildungsstätten
- Altersresidenzen, Kliniken
- Gastro- und Hotelbetriebe
- Kleinere und mittelgrosse Unternehmen
- Industrie- und Dienstleistungsunternehmen
- Konzerne



Komfortables Wohnen.

Werfen Sie Ihre mechanischen Schlüssel zum alten Eisen: Mit eAccess entriegeln Sie Ihre Türen komfortabel und berührungslos. Die ideale Lösung für Ihr Zuhause und für Menschen mit eingeschränkter Mobilität räumt unnötige Hindernisse aus dem Weg.

Ein Medium für alles: Haustür, Wohnungstür, Zufahrt, Garage und Briefkasten öffnen Sie künftig ganz einfach mit dem Identifikationsmittel Ihrer Wahl. Die Identifikationsgeräte reagieren auf Ihren eAccess Clip, Ihren Design-Schlüssel, Ihre Card oder auf Ihren persönlichen Code. Praktisch: Wenn Sie abwesend sind, gewähren Sie Handwerkern, Pflegepersonal, Paketboten und weiteren Zutrittsberechtigten einen zeitlich beschränkten Zugang zu ausgewählten Räumen.

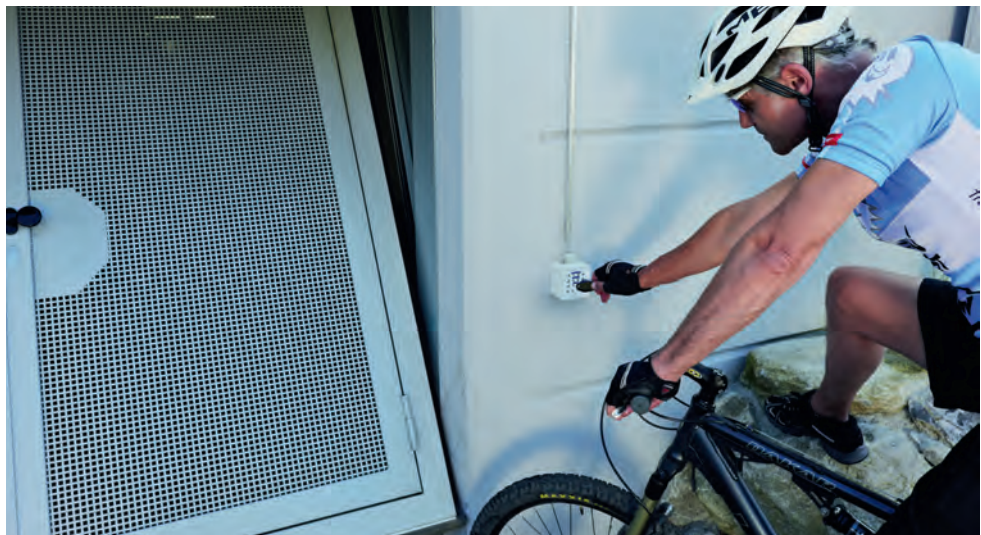

Mehr Komfort – auch am Briefkasten und in der Garage.

Systemübersicht für komfortables Wohnen.



Wohnungstür: E-Schutzbeschlag mit elektronischen Modulen an der Tür-Innen-seite; berührungsloses Entsperren mit dem Medium Ihrer Wahl.



Eingangstür: E-Schutzbeschlag mit elektronischen Modulen auf der Tür-Innen-seite; berührungsloses Entsperren mit dem Medium Ihrer Wahl.



Briefkasten: E-Leser RFID/Code; öffnen des Briefkastens durch RFID Medium oder Eingeben des persönlichen Codes.



Zufahrt zu Tiefgarage: E-Leser RFID/Code; öffnen mit dem G-Line Clip.

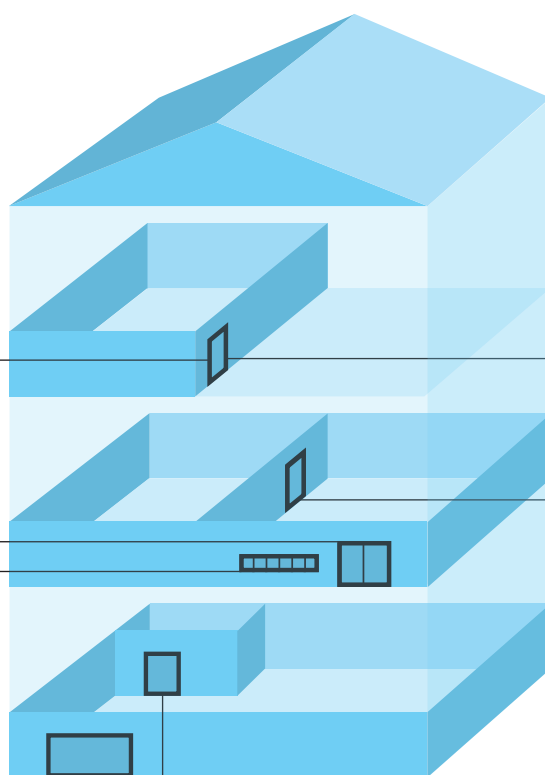

Waschküche: E-Organisationsbeschlag auf der Tür-Aussenseite; berührungsloses Entsperren mit dem Medium Ihrer Wahl.



E-Schutzbeschlag

Temporäre Zutrittsberechtigung – im Handumdrehen erstellt.

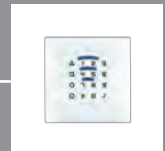
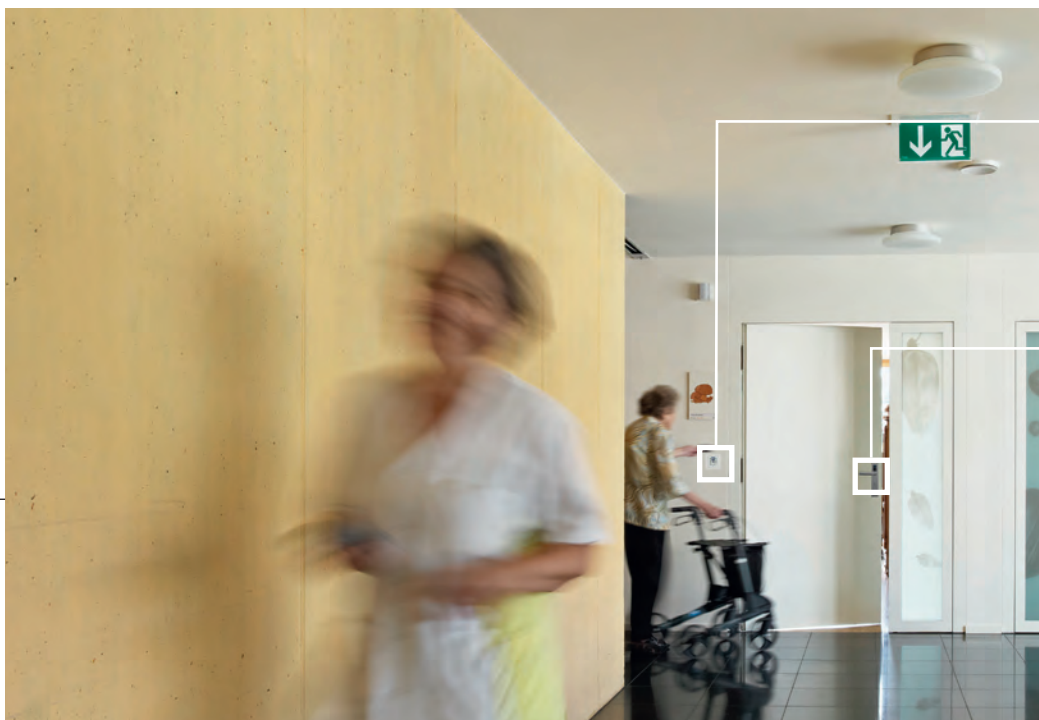

E-Leser RFID/Code



E-Organisationsbeschlag

Wohnen ohne Barrieren – zuhause oder in einer Institution.

Sicher und flexibel arbeiten.

Wirtschaft, Gesellschaft, Tourismus und Verwaltung stellen hohe Anforderungen an die Sicherheit von Menschen und Sachwerten. Da kommt eAccess wie gerufen: Das System regelt jeden einzelnen Zugang für jeden einzelnen Benutzer.

Noch nie haben Sie Ihre Zugänge einfacher und gründlicher personalisiert: Mit eAccess erstellen Sie am PC für jeden Mitarbeiter, Gast, Besucher oder Bewohner im Handumdrehen präzise Zutrittsberechtigungen. Von einem einzigen PC aus programmieren und steuern Sie sämtliche Identifikationsgeräte und -mittel des Systems. Die Definitionen «Wer darf wann wo eintreten?» sind blitzschnell erstellt. Sekunden später erkennt die Hotelzimmertür den Gast, der E-Leser vor dem Serverraum den Programmierer und die Bürotür den richtigen Mitarbeiter. Ebenso mühelos programmieren Sie zeitlich limitierte Zutrittsberechtigungen, z. B. für Sitzungsräume.

Jedes Risiko ausgeschlossen.

eAccess wird exakt auf Ihre Sicherheitsbedürfnisse abgestimmt. Jede Tür und jeder Zugang in Ihrem Gebäude besitzt ein individuelles Risikoprofil. Hochsicherheitszonen erhalten einen E-Schutzbeschlag. Türen mit geringerem Risiko werden mit dem E-Organisationsbeschlag ausgestattet. Adäquat zu den Risiken wählen Sie auch die Identifikationsmittel: Das Spektrum reicht vom RFID-Code bis zum E-Leser. Die eAccess Identifikationsgeräte zeichnen jede Aktion auf – mit den gespeicherten Daten rekonstruieren Sie gezielt einzelne Ereignisse.



Komfortgewinn garantiert – für Mitarbeiter, Gäste und Administratoren.

Systemübersicht für sicheres und flexibles Arbeiten.



Bürotür: E-Organisationsbeschlag mit elektronischen Modulen auf Tür-Aussen-seite; berührungsloses Entsperren mit dem Medium Ihrer Wahl.



Schulungsraum: E-Schutzbeschlag mit elektronischen Modulen auf Tür-Innen-seite; der Zutritt wird zeitlich limitiert; z.B. Montag bis Freitag 9 – 12 Uhr / 14 – 17 Uhr.



Serverraum: E-Halbknäufzylinder für RFID; öffnen mit dem G-Line Clip.



Zufahrt Tiefgarage: E-Leser RFID/Code IP 55; öffnen mit dem G-Line Clip.



Lift: E-Leser RFID/Code mit selektiver Etagensteuerung.

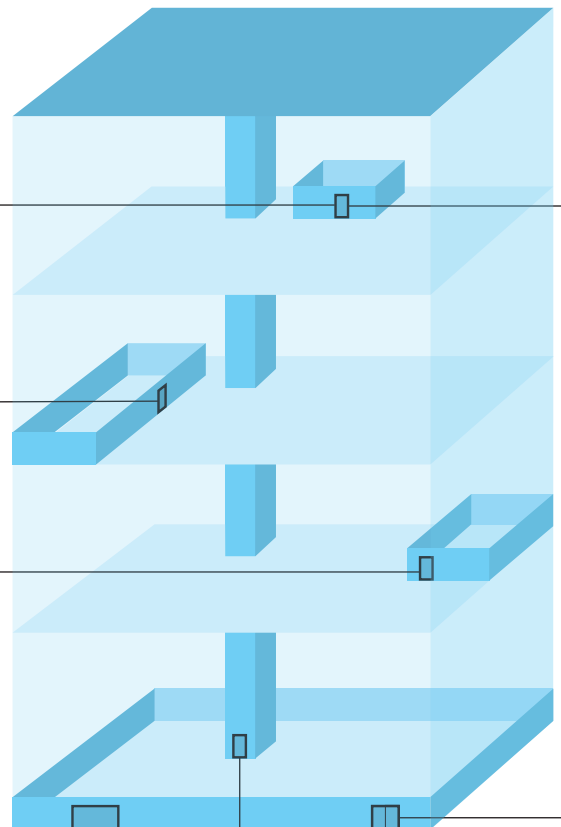

Eingangstür: E-Leser RFID/Code IP 55; öffnen mit Identifikationsmittel oder Code.



NET-Gateway



E-Organisationsbeschlag



E-Leser RFID/Code

Effizienz trifft Komfort: Ein System für das ganze Gebäude.

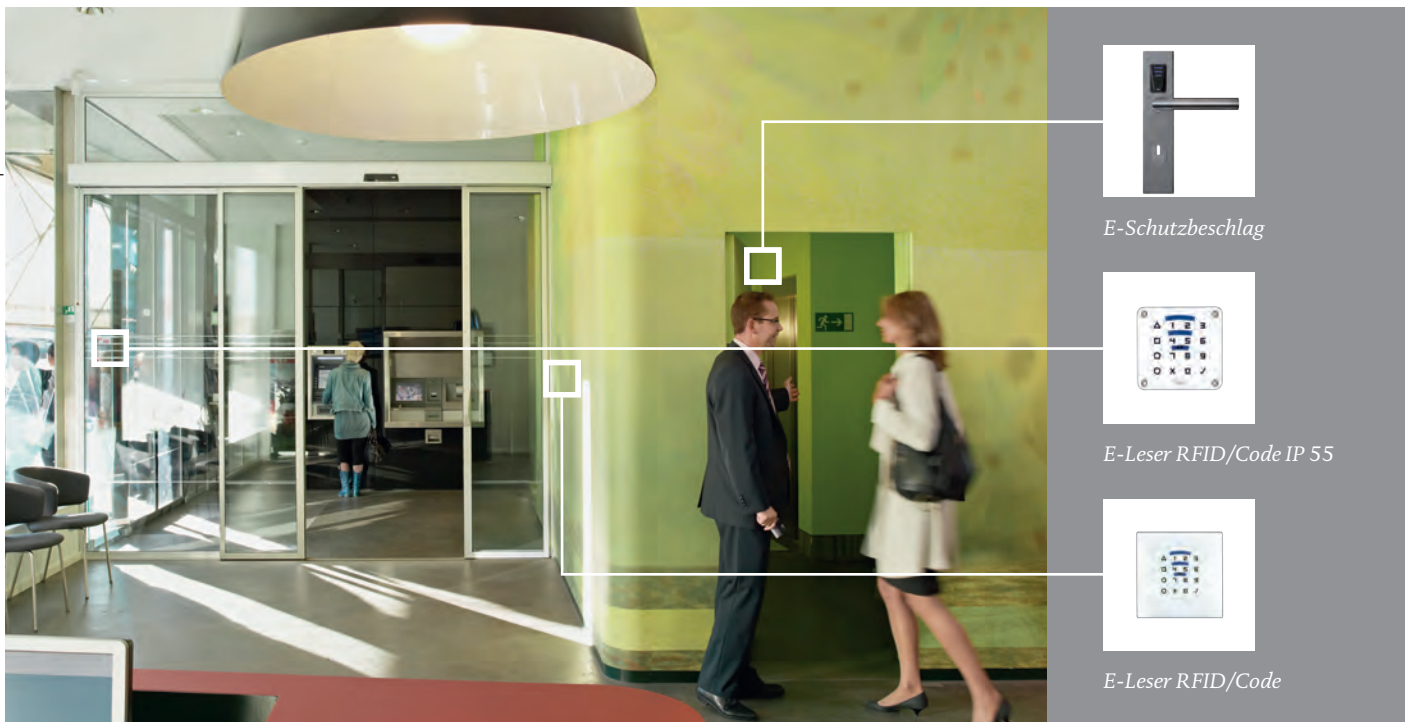

E-Schutzbeschlag

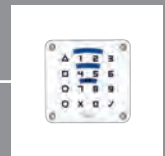

E-Leser RFID/Code IP 55

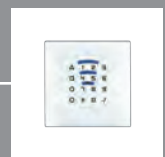

E-Leser RFID/Code

Glutz eAccess – ideal für sicherheitssensible Unternehmen.



NET-Funkstick – der Zugang zum schlüssellosen System

Programmieren leicht gemacht.

Einen PC, ein Kartenset und einen NET-Funkstick – mehr benötigen Sie nicht, um eAccess im ganzen Gebäude zu programmieren. Die Glutz eAccess Software erkennt sämtliche eAccess-Komponenten auf Anhieb, und Sie weisen ihnen mit wenigen Klicks die gewünschten Eigenschaften zu. Plug & Play vom Feinsten – so macht die Systemverwaltung Spass.

Aufwendige Kabelinstallationen sind von gestern, die Zukunft kommuniziert über Funk und in Echtzeit. Stecken Sie einfach den NET-Funkstick an einen USB-Anschluss Ihres PCs. Die Glutz eAccess Software erfasst sämtliche eAccess-Komponenten innerhalb der Funkreichweite. Jetzt programmieren Sie die einzelnen Identifikationsgeräte – dank der bedienerfreundlichen Oberfläche der eAccess Software ein Kinderspiel. Ihre Eingaben werden vom NET-Funkstick an die Identifikationsgeräte gesendet. Bei Distanzen von über 30 Metern kommen NET-Repeater zum Einsatz. Für einfachere Installationen reicht die Kartenprogrammierung aus.

Vernetzen über weite Distanzen.

Mit der erweiterten PC-Programmierung vernetzen Sie mehrere Niederlassungen zu einem effizienten Gesamtsystem: Die Daten werden via LAN/WLAN (TCP/IP) an NET-Gateways in Ihren Filialen gesendet. Die NET-Gateways leiten die Signale via Funk an die lokalen eAccess-Komponenten weiter. Auf diese Weise steuern Sie von einem zentralen PC aus die Zutrittssysteme sämtlicher Standorte.

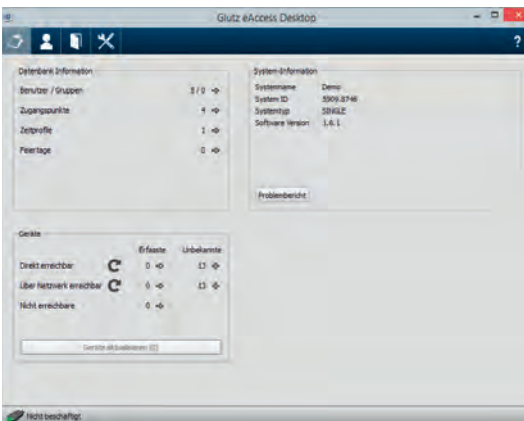

Übersicht Glutz eAccess Desktop

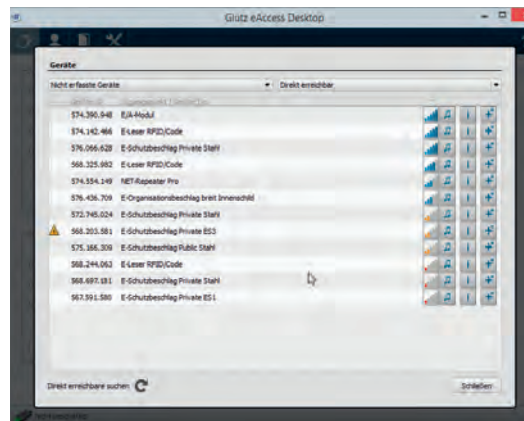

Identifikationsgeräte in Funkreichweite



*G-Line Clip:
Der Standard-Anhänger
mit RFID-Technologie*



*G-Line Card:
Der Standard-Ausweis
mit RFID-Technologie*



*mAccess Pro Design-Schlüssel
mit RFID*

Intelligenz in Ihrer Hand.

eAccess bietet Ihnen eine breite Palette von intelligenten Identifikationsmitteln. Wählen Sie einfach aus – und Ihnen erschliesst sich in Sachen Komfort eine neue Dimension.

eAccess Card, Design-Schlüssel oder Clip verloren? Kein Problem: Bei eAccess sind die Zutrittsrechte nicht auf dem Zutrittsmedium, sondern auf dem E-Beschlag gespeichert. Mit ein paar wenigen Mausklicks löschen Sie ganz einfach die Berechtigungen, welche umgehend per Funk von den Identifikationsgeräten entfernt werden. Auf dieselbe Weise erhalten neue Nutzer ihre Zutrittsrechte: Die eAccess Software liest das Medium automatisch ein und die neuen Zutrittsrechte werden vom eAccess NET-Funkstick am PC an die Identifikationsgeräte gesendet.

Clever – die Zusatzfunktionen.

Menschen mit eingeschränkter Mobilität benötigen oft mehr Zeit beim Zutritt. Auf ihren Zutrittsmedien kann ein Kriterium hinterlegt werden, welches die Zutrittszeit verlängert. Darüber hinaus sind die Zutrittsmedien wahre Multitalente: Sie kommunizieren mit Verpflegungsautomaten sowie mit bestehenden Zeiterfassungs- und Betriebsdatenerfassungs-Systemen.

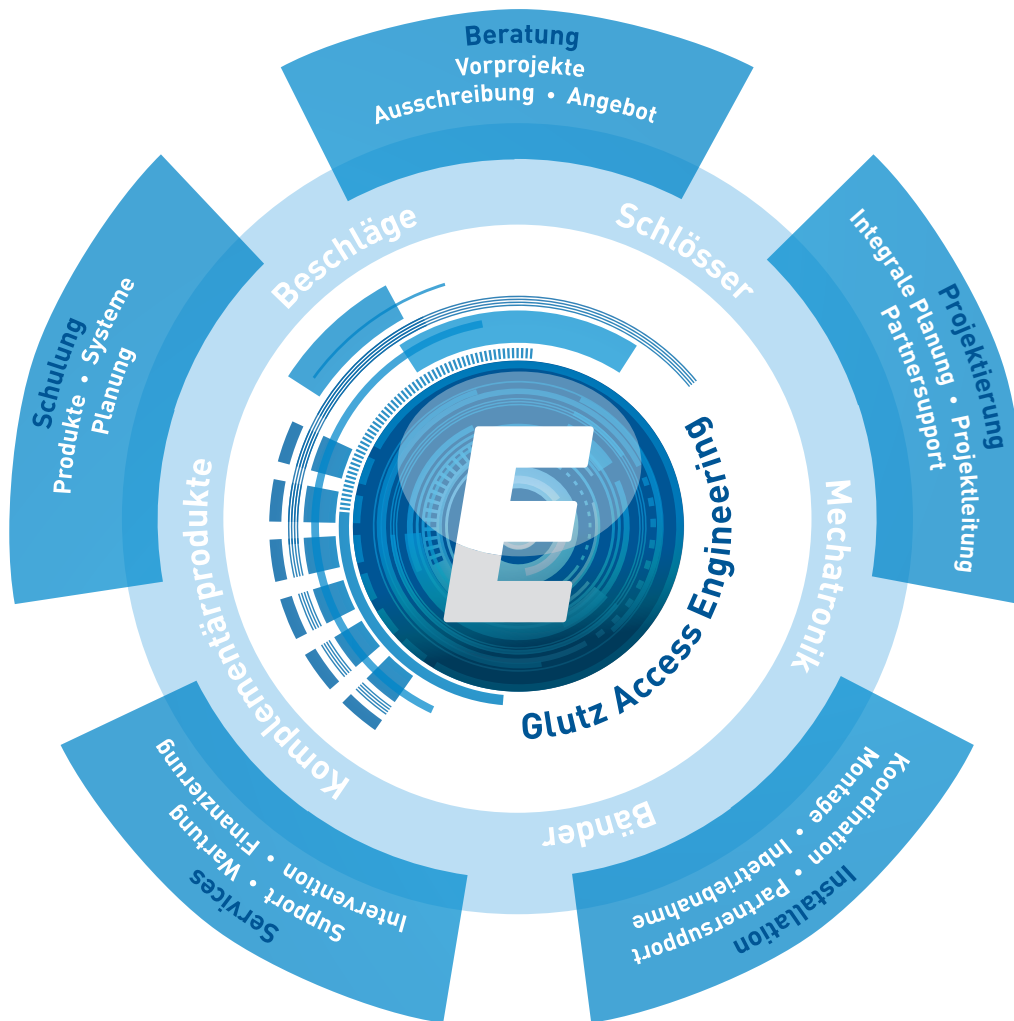

Glutz Access Engineering – auf direktem Weg zum Ziel.

Je einfacher der Zutritt ist, desto komplexer sind die Systeme. Dieses Paradox stellt Planer, Verarbeiter und Verwalter vor grosse Herausforderungen. Glutz unterstützt sie mit Access Engineering umfassend.

Schloss, Beschlag, Funk, RFID, Biometrie, Systemintegration, Software usw.: Moderne Zutrittssysteme wie eAccess sind mit Elementen ausgestattet, für die oft kein gebündeltes Know-how vorhanden ist.

Gut begleitet zur Gesamtlösung.

Access Engineering unterstützt Sie mit Dienstleistungen von A bis Z: Von der Bedürfnisaufnahme beim Kunden bis hin zur optimalen Gesamtlösung begleiten Sie Spezialisten bei der Beratung von Bauherren, Fachleuten und Verwalter. Auch nach der

Inbetriebnahme stehen sie Ihnen während der gesamten Lebensdauer des Systems zur Seite. Seinen Systempartnern bietet Glutz in Form von Leasings attraktive Finanzierungsmöglichkeiten.

Alles aus einer Hand.

Mit Access Engineering kombiniert Glutz das Beste aus Mechanik und Elektronik. Jedes Gebäude erhält ein durchdachtes Gesamtsystem, das den individuellen Bedürfnissen der Benutzer exakt entspricht. Eintritt und Austritt – Glutz bietet perfekte Sicherheit aus einer Hand in bester Schweizer Qualität.

Systemübersicht.

Programmierung für einen Standort.

Innerhalb einer Reichweite von bis zu 30 Metern programmieren Sie die eAccess-Komponenten über Funk mit dem PC und dem NET-Funkstick. Weitere Distanzen – z. B. zu Nebengebäuden – wer-

den mit dem Einsatz von NET-Repeatern problemlos überwunden. Alternativ dazu programmieren Sie die Geräte mit Karten – oder Sie begeben sich mit PC und NET-Funkstick vor Ort.

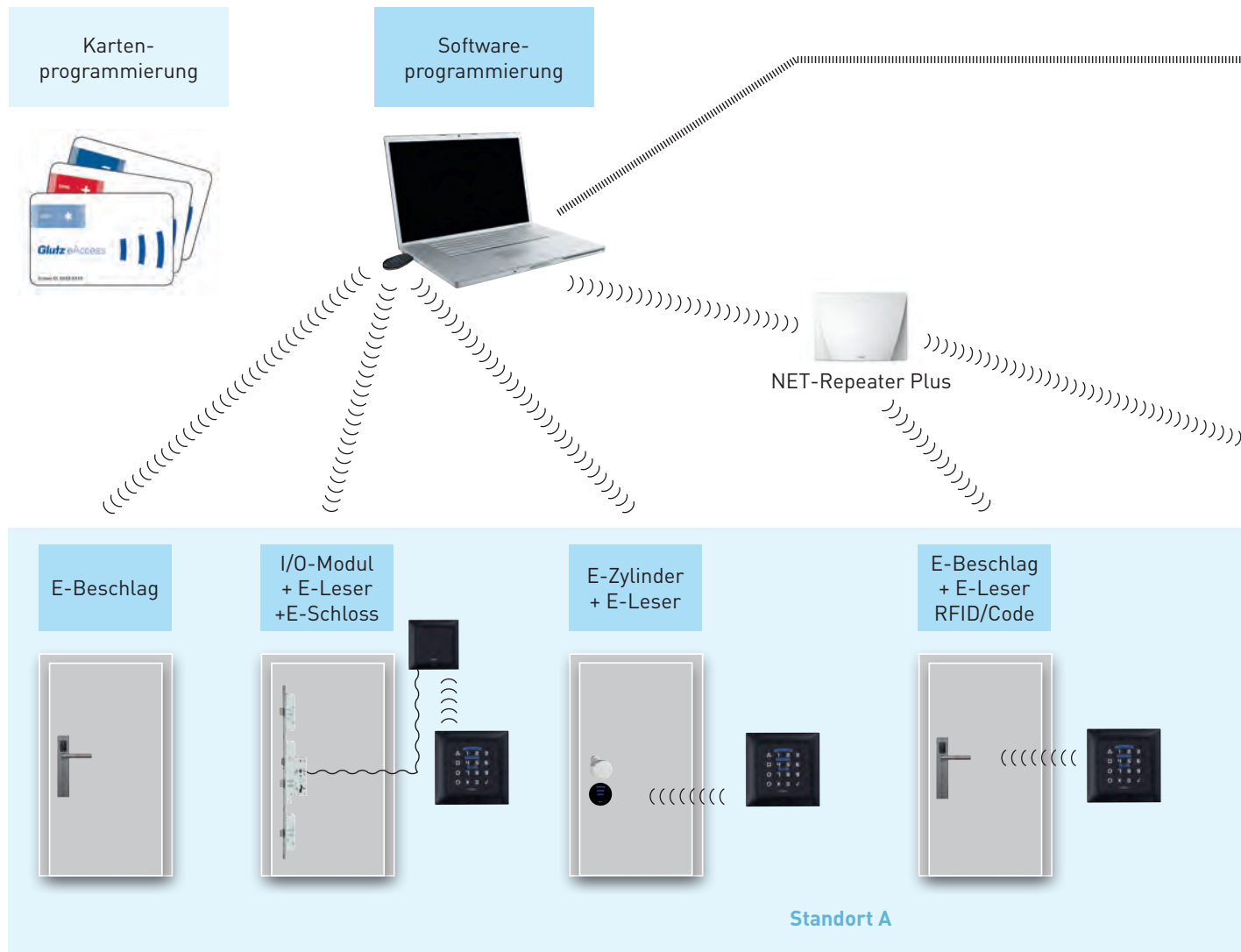

-)))))) Übertragung per Funk bis zu 30 m
- ~~~~~ Übertragung per Kabel
- Übertragung per LAN/WLAN

Programmierung für mehrere und entfernte Standorte.

Die eAccess-Komponenten in Ihrer Zentrale programmieren Sie wie links beschrieben. Für das Programmieren der Komponenten in Ihren Filialen

in anderen Orten nimmt das System via LAN/WLAN (TCP/IP) Kontakt mit den lokalen NET-Gateways auf. Die NET-Gateways empfangen die Informationen aus der Zentrale und leiten sie per Funk an die örtlichen Identifikationsgeräte weiter.

Übertragung per LAN/WLAN

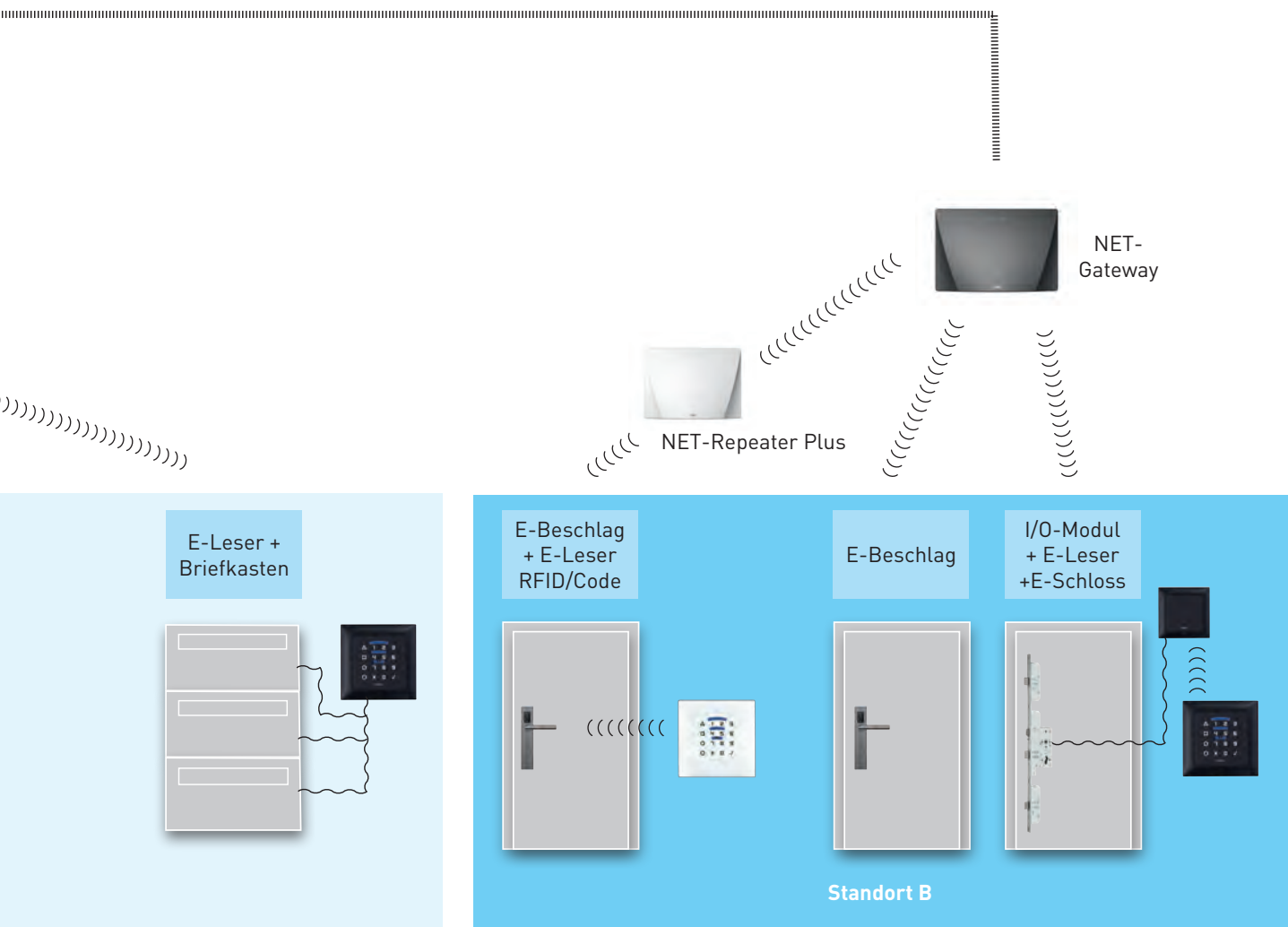

Glutz eAccess: Einfach, komfortabel, sicher.

eAccess von Glutz bietet konkurrenzlose Vorteile. Kein anderes Zutrittssystem ist einfacher zu installieren, zu programmieren und zu bedienen.

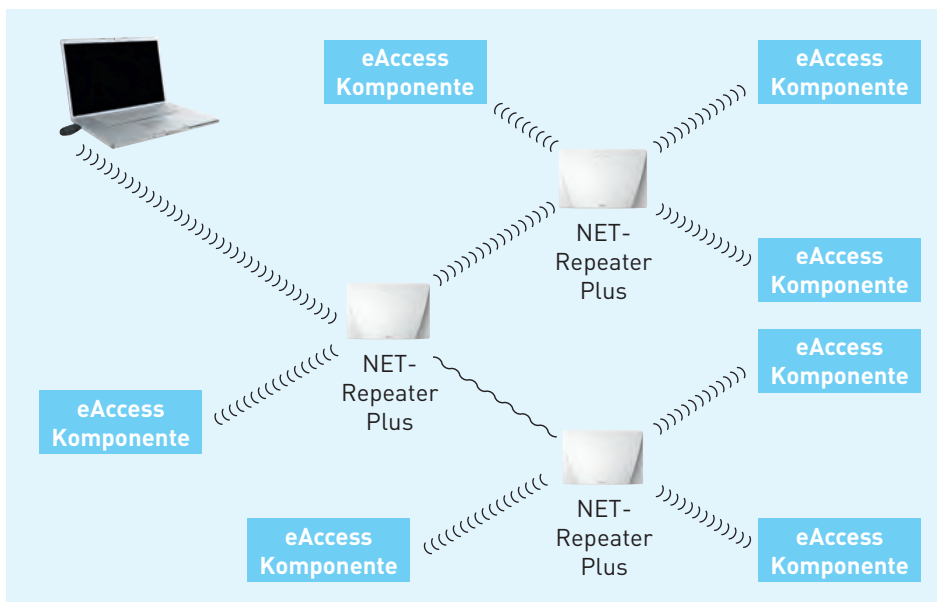

-)))))) Übertragung per Funk bis zu 30 m
- ~~~~~ Übertragung per Kabel RS 485 bis zu 600 m

Multipunktfähigkeit:

Am PC das ganze Gebäude im Griff.

Die NET-Repeater von eAccess mit einer Reichweite von jeweils bis zu 30 Metern kommunizieren untereinander und mit mehreren anderen eAccess-Komponenten. Der Vorteil: Von einem einzigen PC aus können selbst in weitläufigen Gebäuden sämtliche Identifikationsgeräte über das Funknetzwerk gesteuert und programmiert werden.

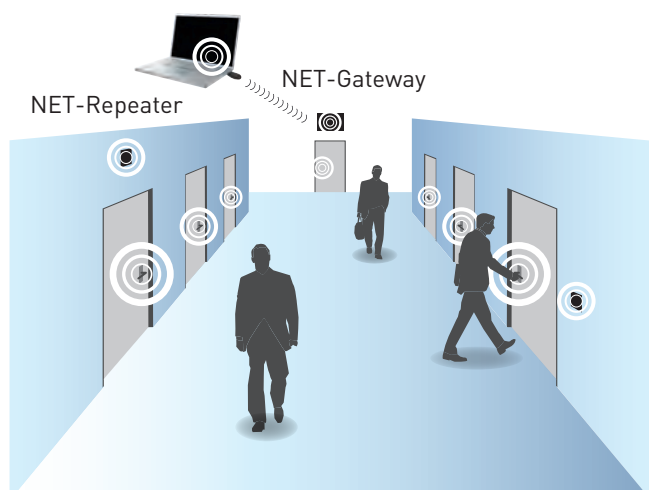

Pairing:**Kabellos von E-Leser zu E-Beschlag.**

Die E-Leser kommunizieren auf Wunsch über Funk mit dem E-Beschlag. Die einfachste und sicherste Kommunikation in gesicherten Einsatzgebieten – zwischen Aussenleser und geschütztem Bereich – erfolgt über das E/A-Modul.

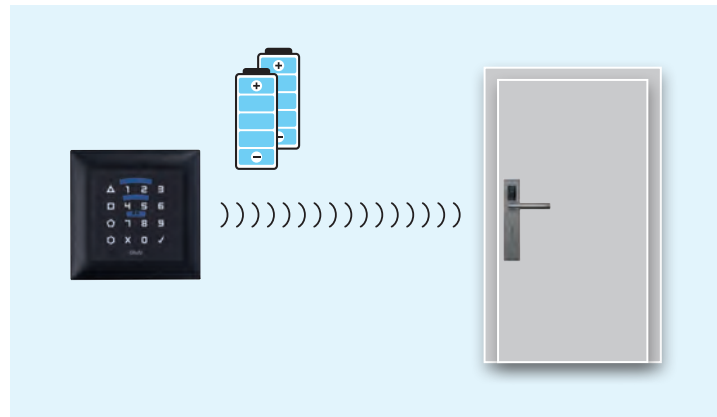
**Batteriebetrieb:****Müheleose Nachrüstung.**

Die meisten Identifikationsgeräte funktionieren im Batteriebetrieb. Der Vorteil: Die kabellose Installation macht Nachrüstungen im Zuge von Umbauten und Sanierungen zum Kinderspiel.

Bidirektionaler Datenabgleich:**Wissen, was passiert.**

Störungen im Funknetz? Kein Problem: Die Identifikationsgeräte funktionieren auch bei Ausfall zuverlässig, da die aktuellen Berechtigungen auf jedem einzelnen Gerät liegen. Möglich macht dies der bidirektionale Datenabgleich. Die Identifikationsgeräte lesen die per Funk eintreffenden Daten nicht nur – sie schreiben sie auch gleich in ihre Speicher. Die Synchronisierung der Daten erfolgt zwischen dem PC und den E-Komponenten innerhalb der Funkreichweite. Auf sämtlichen Identifikationsgeräten liegen zudem Ereignisse (je 3'000 Einträge), die auf den PC überspielt werden. Jedes Ereignis an jeder Tür ist auf Wunsch lückenlos dokumentiert.

Glutz eAccess:**Das führende Zutrittssystem.**

- Gesamtlösung aus einer Hand:
Von der Mechanik bis zur Elektronik
- Modernste Technologien:
RFID, Code, Funk
- Kartenprogrammierung:
Für einfachstes Handling
- Softwareprogrammierung für den Profi:
Via Funk direkt zu den eAccess Komponenten
- Einfache kabellose Installation:
Batteriebetrieb und Plug & Play
- Für jedes Risikoprofil:
Schutz- und Organisations-Komponenten
- Access Engineering:
Lösungskompetenz mit Glutz Dienstleistungen

Technologien mit Zukunft.

eAccess verwendet ausschliesslich Technologien, die auch in Zukunft aktuell sein werden. Sie zeichnen sich mit ihrer präzisen Datenübermittlung und maximaler Sicherheit vor unbefugtem Zugriff aus.



RFID

Radio-Frequency Identification identifiziert automatisch mit Hilfe elektromagnetischer Wellen. eAccess setzt den 13,56 MHz Mifare-Standard ein (Mifare Classic, Mifare Plus, Mifare Desfire EV1). Die 3DES-Verschlüsselung garantiert maximale Sicherheit.



Code / TimeCode

Alle E-Leser RFID/Code verfügen nebst RFID über eine Code-Tastatur. Die Codes werden per Funk an die E-Leser übermittelt. Mit TimeCode steht ein Verfahren zur Verfügung, welches automatisch zeitlich beschränkte Codes generieren kann, ohne dass eine Verbindung zwischen Ausgabestelle und Identifikationsgerät vorhanden sein muss.



Glutz Wireless Access

Die Funkkomponenten von eAccess kommunizieren auf der 868 MHz-Frequenz (Industriestandard). Die verschlüsselte Datenübertragung sorgt für höchste Sicherheit. Trotz Funkkommunikation zeichnen sich die eAccess Komponenten durch einen sehr geringen Energieverbrauch aus.

Leistung zum Programmieren.

Die Leistungsmerkmale.

Glutz eAccess Anzahl Systeme Anzahl Zugangspunkte Kommunikation RFID Technologie	8'000'000 100'000 pro System Glutz Wireless Access 868 MHz Mifare DESFire EV1, 13.56 MHz
Identifikationsgeräte RFID Medien Anzahl Zutrittsberechtigungen Zeitfunktion Ereignisspeicher Betriebsmodi Programmierung Kommunikation Verschlüsselung Lebensdauer Batterie	Mifare DESFire EV1 und ISO-14443 (UID) 3'000 bis 15'000 dynamisch Bis zu 126 Zeitprofile, Start und Enddatum, automatische Sommer-/ Winterzeitumstellung, Freepasstime, Ferien- und Feiertagskalender Min. 3'000 Einträge (ID Mittel, Datum, Zeit, Ereignis) Factory, Work, Single, Multi Karten oder Software Datenaustausch erfolgt über Glutz Wireless Access (868 MHz) oder Kabel 3DES / AES 50'000 Zyklen oder bis 3 Jahre Standby, bei Raumtemperatur mit Lithium Batterien

Die Programmiermittel.



Kartenprogrammierung Funktion Sicherheit Betriebsmodi	Softwareunabhängige Programmierung der Geräte Hoheit über Systemkarte Single oder Multi. Erlaubt hierarchische Strukturen (keine Zeitoptionen möglich)
Softwareprogrammierung Funktion Sprachen Anzahl Medien Anzahl Zugangspunkte Sicherheit Betriebssystem	Unbegrenzte Anzahl Objekte, Personen- und Personengruppen-, ID-Mittel-, Standort-, Gebäude-, Zutrittspunktverwaltung, Zutrittsrechte, Zeitprofile, Ereignisprotokoll, Gerätekonfigura- tion, automatischer Funknetzwerkaufbau de, fr, en, it, nl 500'000 100'000 NET-Funkstick und Systemkarte geschützt durch Login Windows, OS X, Linux



Ihre Helfer für den komfortablen Zutritt.

Die Identifikationsmittel.



G-Line Clip

Mifare DESFire EV1 4kB, 13.56 MHz
 Applikationen von Dritten werden unterstützt
 55 x 32 x 7 mm, weiss und schwarz, Design G-Line
 Wasserdicht bis 3 Meter



G-Line Card / C-Line Card

Mifare DESFire EV1 4kB, 13.56 MHz
 Applikationen von Dritten werden unterstützt
 Kreditkartenformat, 86 x 54 mm, Design G-Line
 oder C-Line (kundenspezifisch)



mAccess Pro Design-Schlüssel

Mifare DESFire EV1 4kB, 13.56 MHz
 Applikationen von Dritten werden unterstützt
 Wendeschlüssel mit Design-Reide, Farbeinsatz
 und RFID Transponder
 Design- und Patentschutz angemeldet

Die Identifikationsgeräte.



E-Leser RFID/Code IP40

Identifikation
 Speisung
 Gehäuse
 Farbe
 Eingänge / Ausgänge

RFID, Code, TimeCode oder Glutz Wireless Access
 Batterie- oder Netzbetrieb (12-24 VDC)
 Design Feller Ediziodue
 Auf- und Unterputz, Grösse 74 x 74 mm oder 88 x 88 mm
 weiss und schwarz, weitere auf Anfrage
 2x Relais und 2x Eingang (im Netzbetrieb)



E-Leser RFID/Code IP55

Identifikation
 Speisung
 Gehäuse
 Farbe
 Eingänge / Ausgänge

RFID, Code, TimeCode oder Glutz Wireless Access
 Batterie- oder Netzbetrieb (12-24 VDC)
 Design Feller IP55
 Aufputz, Grösse 87 x 87 mm
 weiss und schwarz
 2x Relais und 2x Eingang (im Netzbetrieb)



E-Organisationsbeschlag

Identifikation

Aufbau

Drücker

- Ausführung

Speisung

Varianten

Schutzklasse

Mechanische Ausführungen

- Vollblättüren

- Rohrrahmentüren

Distanzen/Lochungen

Einsatzbereich

RFID oder Glutz Wireless Access

Leseeinheit, Batterie, Auswertelektronik und Mechatronik befinden sich im Aussenbereich

Aussen Drücker gekoppelt, freilaufend, DIN links oder DIN rechts umstellbar

53001, 53002, 53003, 53004, 53009, 53010, 53011, 53012, 53013 mit 8, 8,5 oder 9 mm Vierkant

Batteriebetrieb

Public, WC

Stahl, ES1

Aussengarnitur Edelstahl matt, aufgesetzt, 277 x 55 x 22 mm

Innenschild 250 x 55 x 8 mm / WC 250 x 55 x 2 mm

Innenrosetten eckig, 53 x 53 x 8 mm

Innenrosette rund, 53 x 8 mm

oder ohne Innenbeschläge

Aussengarnitur Edelstahl matt, aufgesetzt, 277 x 38 x 22 mm

Innenschild Stahl 250 x 35 x 8 mm , ES1 250 x 35 x 22 mm

Innenrosetten eckig 73 x 32,5 x 14 mm

oder ohne Innenbeschläge

blind, Rundzylinder 22 mm , Profilzylinder 17 mm, PRZ 22 mm

PZ: 72 mm, 78 mm, 88 mm, 90 mm, 92 mm

RZ: 74 mm, 78 mm, 90 mm

Aussen- (ES1) und Innentüren

E-Schutzbeschlag

Identifikationsmittel

Aufbau

Drücker

- Ausführung

Speisung

Varianten

Schutzklasse

Mechanische Ausführungen

- Stahl für Vollblättüren

- ES-1 & ES-3 für Vollblättüren

Distanzen/Lochungen

Einsatzbereich

RFID oder Glutz Wireless Access

Batterie, Auswertelektronik befinden sich im Innenbereich, die Leseeinheit im Aussenbereich

Aussen Drücker gekoppelt, drückerblockiert, DIN links oder DIN rechts umstellbar

5057, 5062, 5064, 5066, 5071, 5087, 5098 mit 8, 8,5 oder 9 mm Vierkant

Batterie- oder Netzbetrieb

Public, Private, HZ-Lock

Stahl, ES1, ES3

Aussenflachschild Edelstahl matt, aufgesetzt oder flächenbündig, 250 x 55 x 3 mm

Innenschild Edelstahl matt, aufgesetzt, 250 x 55 x 14 mm

Aussenflachschild Edelstahl matt, aufgesetzt, 250 x 55 x 12 mm

Innenschild Edelstahl matt, aufgesetzt, 250 x 55 x 14 mm

blind, Rundzylinder 22 mm , Profilzylinder 17 mm, PRZ 22 mm

PZ: 70 mm, 72 mm, 78 mm, 85 mm, 88 mm, 90 mm, 92 mm

RZ: 74 mm, 78 mm, 90 mm, 94 mm

Aussen- und Innentüren

Ihre Helfer für den komfortablen Zutritt.

Die Identifikationsgeräte.



E-Doppelknaufzylinder EM

Identifikation

Aufbau

Ausführung

Grundlänge/Verlängerungen

Oberfläche

Sonderfunktionen

Sondermitnehmer

Schutzklasse

Einsatzbereich

RFID oder Glutz Wireless Access

Aussenseite E-Knauf mit Zutrittskontrollfunktion und Batterie, Innenseite mit mechanischem Knauf

Rund (RZ)- oder Europrofil (PZ)

Aussen 31 mm / Innen 31 mm Verlängerung in 5 mm Schritten

Nickel (Standard), Nickel poliert, Messing poliert

Freilauffunktion (FZG) für Profilzylinder

Anti-Panikfunktion (FAP) für Rund- und Profilzylinder für EN 179 und 1125 Schlösser VDS ***^{1 2} und SKG***^{1 2}

Zahnritzel 10, 18 und Biffar

IP-65

Innen-/Aussentüren



E-Halbknäufzylinder

Identifikation

Aufbau

Ausführung

Grundlänge/Verlängerungen

Oberfläche

Sonderfunktionen

Sondermitnehmer

Schutzklasse

Einsatzbereich

RFID oder Glutz Wireless Access

Aussenseite E-Knauf mit Zutrittskontrollfunktion und Batterie

Rund (RZ)- oder Europrofil (PZ)

Aussen 31 mm Verlängerung in 5 mm Schritten

Nickel (Standard), Nickel poliert, Messing poliert

Freilauffunktion (FZG) für Profilzylinder

Anti-Panikfunktion (FAP) für Rund- und Profilzylinder für EN 179 und 1125 Schlösser VDS ***^{1 2} und SKG***^{1 2}

Zahnritzel 10, 18 und Biffar

IP-65

Innen- /Aussentüren, Schlüsselschalter, Schranktüren, Rohrtresor



E-Doppelzylinder EE

Identifikation

Aufbau

Ausführung

Grundlänge/Verlängerungen

Oberfläche

Sonderfunktionen

Sondermitnehmer

Schutzklasse

Einsatzbereich

RFID oder Glutz Wireless Access

Innen- /Aussenseite E-Knauf mit Zutrittskontrollfunktion und Batterie

Rund (RZ)- oder Europrofil (PZ)

Aussen 31 mm / Innen 31 mm Verlängerung in 5 mm Schritten

Nickel (Standard), Nickel poliert, Messing poliert

Freilauffunktion (FZG) für Profilzylinder

Anti-Panikfunktion (FAP) für Rund- und Profilzylinder für EN 179 und 1125 Schlösser VDS ***^{1 2} und SKG***^{1 2}

Zahnritzel 10, 18 und Biffar

IP-65

Innen- und Aussentüren

¹⁾ in Vorbereitung

²⁾ nur für Profilzylinder

Gezielt steuern. Einfach kommunizieren.

Die Steuergeräte und Kommunikationsgeräte.



E/A-Extender 8R8I

Funktion
Eingänge / Ausgänge
Kommunikation
Speisung
Gehäuse

Selektive Ansteuerung von Fach-, Liftanlagen
8x Relais, 8x Eingang, kaskadierbar 8/16/24/32
RS 485 über E-Leser oder E/A Modul
Netzbetrieb (12-24VDC)
Glutz Design, Grösse 113 x 85 x 40 mm für DIN Schiene



E/A-Modul 2R2I

Funktion
Eingänge / Ausgänge
Kommunikation
Speisung
Gehäuse

Ansteuerung von Motorschlösser, elektrischen Verbrauchern
Empfang von elektrischen Schaltbefehlen, kann als einfacher NET-Repeater verwendet werden, Reichweite bis zu 10 m
2x Relais, 2x Eingang
Glutz Wireless Access (868 MHz), RS485 2-Draht
Netzbetrieb (12-24 VDC)
Design Feller EDIZIOdue und IP55, Auf- und Unterputz,
Grösse 74 x 74 mm AP, Grösse 88 x 88 mm UP,
Grösse 87 x 87 mm IP55



NET-Funkstick

Funktion
Schnittstelle
Bauform

Zur Programmierung der Geräte über Glutz Wireless Access (868 MHz)
Lesen und schreiben von RFID Medien
Träger der sicherheitsrelevanten Daten
USB Schnittstelle
Glutz Design, Grösse 70 x 30 x 14 mm, schwarz



NET-Repeater Plus

Funktion
Installation
Kommunikation
Speisung
Gehäuse

Funkreichweitereweiterung durch Repeating,
Reichweite bis 30 m
Keine Netzwerkkennnisse erforderlich
Glutz Wireless Access (868 MHz); RS485 2-Draht
Netzbetrieb (12-24 VDC)
Glutz-Design; Grösse 204 x 137 x 35 mm, schwarz und weiss



NET-Gateway

Funktion
Kommunikation
Speisung
Gehäuse

Funkreichweitereweiterung via Ethernet-Netzwerk (TCP/IP)
Reichweite bis 30 m
Glutz Wireless Access (868 MHz); RS485 2-Draht
PoE oder Netzbetrieb (12-24 VDC)
Glutz Design; Grösse 204 x 137 x 35 mm, schwarz und weiss

Glutz AG

Segetzstrasse 13, 4502 Solothurn, Schweiz
Tel. +41 32 625 65 20, Fax +41 32 625 65 35
info@glutz.com, www.glutz.com

Glutz Deutschland GmbH

Schmalenhofer Strasse 61, 42551 Velbert, Deutschland
Tel. +49 2051 8013 51-0, Fax +49 2051 8013 51-15
info-de@glutz.com, www.glutz.com

Glutz GmbH Österreich

St. Oswalder Strasse 5c, 4293 Gutau, Österreich
Tel. +43 7946 20506, Fax +43 7946 20506-10
info-at@glutz.com, www.glutz.com

Glutz UK Ltd.

11 Finch Drive, Springwood Industrial Estate
Braintree CM7 2SF, United Kingdom
Tel. +44 1376 348 808, Fax +44 1376 348 848
info-uk@glutz.com, www.glutz.com

Glutz Singapore Pte Ltd.

61 Ubi Avenue, #04-13, UB Point
Singapore 408 941
Tel. +65 6 55 44 111, Fax +65 6 55 44 610
info-sg@glutz.com, www.glutz.com

V1116